

De l'offre à la livraison,

10 étapes clés

1/ Etude de votre cahier des charges

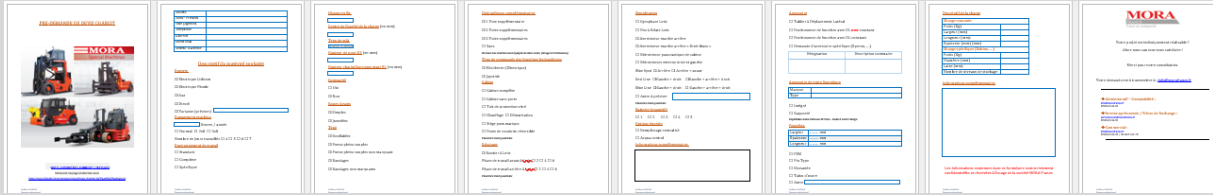

2/ Phase d'échanges

- ➔ Besoin de votre client final
- ➔ Sélection du matériel
- ➔ Préconisations

3/ Etablissement de l'offre commerciale

Date	N° Client	N° Devis	Folio
19/02/2024	002881	MF00000208/M	2 / 4

A livrer à:



DEVIS

Qté	Description	PU NET €	MT H.T. €
		Report	
	Type d'emploi : Acierie		
	Equipé de:		
	MOTEUR		
1	Filtre Cyclonique		
1	Système d'inversion du flux d'air moteur (Dépoussiérage radiateur)		
	CHASSIS-CARROSSERIE		
1	Bandes réfléchissantes ==> Sur mat ==> Sur contrepoids		
1	Protection des organes sur contre-poids		
	CABINE		
1	Cabine vitrée avec essuie-glace avant et arrière		
1	Chauffage de cabine sur circuit moteur		
1	Climatisation		
1	Siege Pneumatique ceinture 3 pts KAB 6		
1	Réhausse cabine pour ceinture 3 points		
1	Tablette Format A4 avec Liseuse		
	ECLAIRAGE - SIGNALISATION		
4	Phare de travail avant à Leds ==> 2 sur Cabine ==> 2 sur Mat		
2	Phare de travail arrière à Leds ==> Sur cabine		
1	Feux clignotants Leds (avant + arrière)		
1	Feux à éclats Leds		
1	Allumage automatique des feux apres contact		
	ELECTRICITE		
1	Contact siège coupure moteur tempo 5 Sec		
1	Limiteur 2 vitesses avec commutateur ==> 7 Km/h ==> 15 Km/h		
1	Montage contrôle d'accès (de votre fourniture)		
	SECURITE		
1	Avertisseur marche arrière "Cri du Lynx"		
1	Coupe batterie externe		
		A reporter	

4/ Phase d'échanges

- Validation des options (Emplacements éclairage, paramétrage des options, ...)
- Propositions d'amélioration, ajout d'options, ...

5/ Traitement de votre commande

- Simulations par notre BE



- Editions de plans

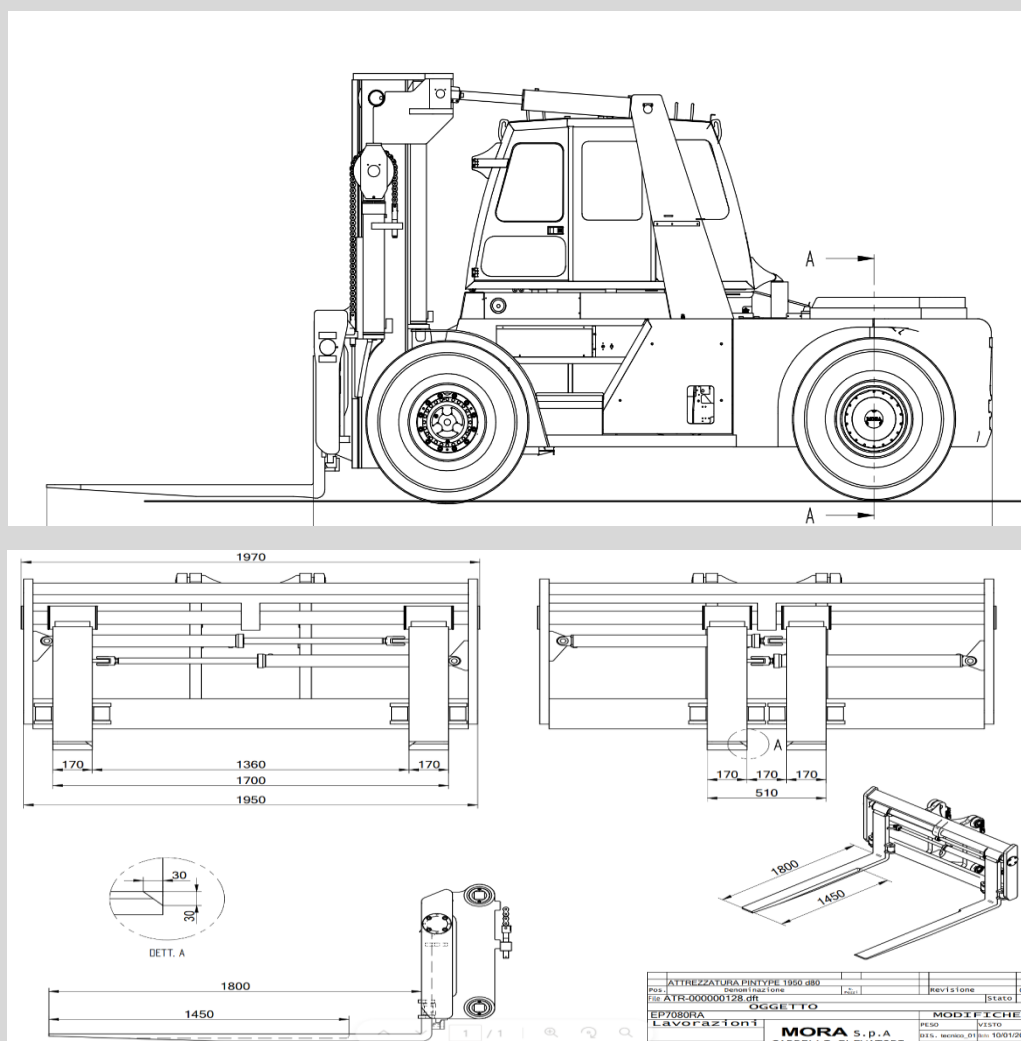

6/ Transmission des plans

→ Contrôle et validation avec votre client

7/ Mise en production de la machine



8/ Phase d'échanges

→ Confirmation de votre besoin sur les différentes options

9/ Réception du matériel en usine

- Accueil
- Présentation de la machine
- Contrôle conformité commande / matériel livré
- Modifications si besoin
- Réception finale

10/ Mise à disposition / Transport chez votre client final



L'expertise de MORA France dans la manutention lourde, fait de nous le partenaire privilégié des industriels. Nous saurons vous proposer le chariot élévateur adapté à votre besoin issu de notre gamme de 5 à 32 tonnes.

Votre sécurité, notre priorité !

Choisir MORA France, c'est faire le choix de produire en toute sécurité quel que soit l'environnement. Nous sommes fiers de contribuer à la réalisation de vos projets de manutention lourde dans de nombreux domaines d'activités

Nos chariots sont disponibles dans les trois énergies

- Electrique (plomb ou lithium)
- Diesel
- Gaz

<https://www.morafrance.fr/contact-mora-france-chiffrage-chariot-eleveur>

[Accueil - Mora France](#)